

pewag winner profilift alpha. Jednoduše nejlepší!

Vázací bod otočný o 360°. Oko je zatížitelné v rozsahu 130° a může být zafixováno v kterékoli poloze díky vyměnitelné a patentované pružině. Podobně vyměnitelný je také speciální šestihranný šroub, který je zabezpečen proti ztrátě.

PLAW pewag winner profilift alpha šroub je vyroben v pevnostní třídě 10.9, je 100 % defektoskopicky testován a chromován povrchovou úpravou proti korozi bez chromu 6+. Bod je označen nosností a velikostí závitu.

pewag winner profilift alpha 4-násobný bezpečnostní faktor zatížení ve všech směrech. Každý vázací bod je označen individuálním sériovým číslem, které umožňuje dohledatelnost produktu. pewag winner profilift alpha je k dispozici s metrickým nebo UNC-Závitem. Verze s metrickým závitem je také dostupná s délkou závitu na přání zákazníka. Tabulka nosností je rozdělena dle typu aplikace, počtu pramenů, úhlu sklonu a je nedílnou součástí návodu k použití každého vázacího bodu a balení.

Dostupný také v peTAG provedení, na vyžádání.



PLAW 0.3 t - 1.5 t a PLAW 4 t / 13



PLAW 2.5 t - 20 t

Dovolené použití:

Nosnost v povolených směrech zatížení (obr. 1), naleznete v tabulce nosností uvedené na následující stránce.

Nedovolené použití:

Ujistěte se, že při montáži nemůže dojít k nesprávnému zavěšení břemene z např. následujících příčin:

- Směr tahu je zablokován
- Směr tahu není v předepsané oblasti (viz obrázek 2)
- Vázací oko se opírá o hrany nebo náklad (viz obrázek 3)

Vázací oko musí být natočeno ve směru tahu ještě před zavěšením. Neotáčet pod zátěží.

Více informací naleznete v návodu k použití.

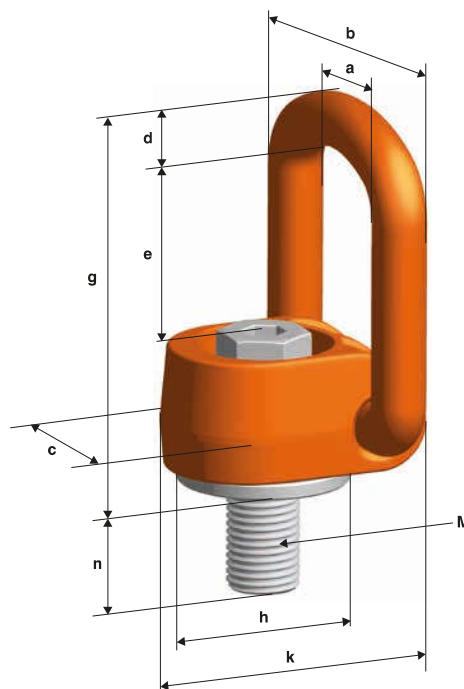

Veškeré hodnoty jsou uvedeny na následující straně



Obrázek 1: Dovolené použití

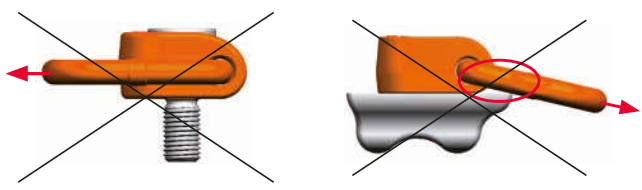

Obrázek 2

Obrázek 3

Výpočet potřebné délky závitu (L):

$$L = H + S + K + X$$

H = Výška materiálu

S = Výška podložky

K = Výška matice (závisí na velikosti šroubu)

X = Přesah délky šroubu (dvojnásobek stoupání závitu)

L max. = n max.

Kromě standardní a maximální délky závitu nabízí pewag také zkrácenou délku závitu dle přání zákazníka. Upínací body s délkou závitu dle přání zákazníka a s maximální délkou závitu jsou dodávány s podložkou a defektoskopicky testovanou a korozi odolnou šroubovací matkou.

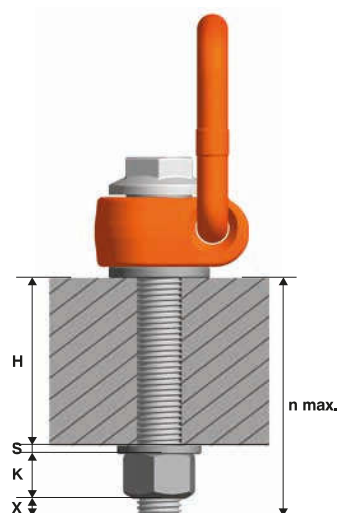

Detailní informace jako způsob zavěšení, počet pramenů, úhel sklonu apod. naleznete na následujících dvou stranách.

pewag PLAW Alpha

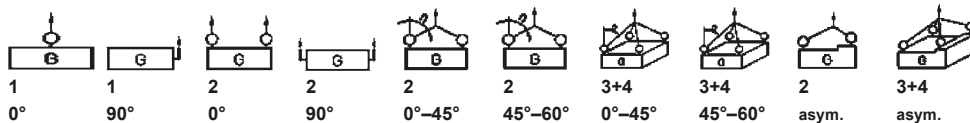
 Způsob zavěšení
 Počet pramenů
 Úhel sklonu

Označení	Závit [mm]	Utahovací moment [Nm]	Nosnost									
			[kg]	[kg]	[kg]	[kg]	[kg]	[kg]	[kg]	[kg]	[kg]	[kg]
PLAW 0,3 t	M8	35	300	300	600	600	400	300	600	400	300	300
PLAW 0,63 t	M10	70	630	630	1.250	1.250	850	630	1.300	900	630	630
PLAW 1 t	M12	120	1.000	1.000	2.000	2.000	1.400	1.000	2.100	1.500	1.000	1.000
PLAW 1,5 t	M16	150	1.500	1.500	3.000	3.000	2.100	1.500	3.100	2.200	1.500	1.500
PLAW 2,5 t	M20	170	2.500	2.500	5.000	5.000	3.500	2.500	5.300	3.700	2.500	2.500
PLAW 4 t (/13)	M24	400	4.000	4.000	8.000	8.000	5.600	4.000	8.400	6.000	4.000	4.000
PLAW 6 t	M30	500	6.000	6.000	12.000	12.000	8.500	6.000	12.700	9.000	6.000	6.000
PLAW 7 t *	M36	700	7.000	7.000	14.000	14.000	9.800	7.000	14.800	10.500	7.000	7.000
PLAW 8 t	M36	800	8.000	8.000	16.000	16.000	11.300	8.000	16.900	12.000	8.000	8.000
PLAW 10 t	M42	1.500	10.000	10.000	20.000	20.000	14.000	10.000	21.000	15.000	10.000	10.000
PLAW 15 t	M42	1.500	15.000	15.000	30.000	30.000	21.000	15.000	31.500	22.500	15.000	15.000
PLAW 20 t	M48	2.000	20.000	20.000	40.000	40.000	28.000	20.000	42.000	30.000	20.000	20.000

* Dostupnost na dotaz

Označení	Závit [palec]	Utahovací moment [libra/palec]	Nosnost									
			[libry]	[libry]	[libry]	[libry]	[libry]	[libry]	[libry]	[libry]	[libry]	[libry]
PLAW U3/8	3/8"-16	51,6	1.400	1.400	2.800	2.800	1.980	1.400	2.970	2.100	1.400	1.400
PLAW U1/2	1/2"-13	88,5	2.200	2.200	4.400	4.400	3.000	2.200	4.600	3.300	2.200	2.200
PLAW U5/8	5/8"-11	110	3.300	3.300	6.600	6.600	4.600	3.300	6.800	4.800	3.300	3.300
PLAW U3/4	3/4"-10	125	4.400	4.400	8.800	8.800	6.000	4.400	9.200	6.500	4.400	4.400
PLAW U3/4 **	3/4"-10	125	5.500	5.500	11.000	11.000	7.700	5.500	11.600	8.250	5.500	5.500
PLAW U1	1"-8	295	8.800	8.800	17.600	17.600	12.300	8.800	18.400	13.200	8.800	8.800
PLAW U1 1/4	1 1/4"-7	369	13.200	13.200	26.400	26.400	18.700	13.200	27.800	19.800	13.200	13.200
PLAW U1 1/2	1 1/2"-6	590	17.600	17.600	35.200	35.200	24.800	17.600	37.300	26.400	17.600	17.600
PLAW U1 3/4	1 3/4"-5	740	22.000	22.000	44.000	44.000	30.000	22.000	45.000	33.000	22.000	22.000

** Brzy dostupný v novém provedení

Upozornění: Technické změny vyhrazeny!

Jistící faktor 4

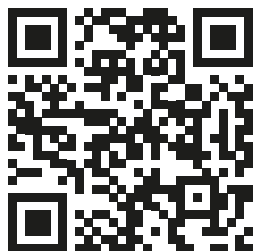
 3D data k upínacím bodům
 naleznete na www.pewag.com

Označení	Závit [mm]	Nosnost [kg]	a [mm]	b [mm]	c [mm]	d [mm]	e [mm]	g [mm]	h [mm]	k [mm]	n [mm]	n max. [mm]	⬡ [mm]	⬢ [mm]	Hmotnost [kg/ks]
PLAW 0,3 t	M8	300	45	67	40	11	41	95	36	55	20	160	10	24	0,57
PLAW 0,63 t	M10	630	45	67	40	11	41	95	36	55	20	160	10	24	0,58
PLAW 1 t	M12	1.000	45	67	40	11	41	95	36	55	33	170	10	24	0,6
PLAW 1,5 t	M16	1.500	45	67	40	11	41	95	36	55	33	260	10	24	0,62
PLAW 2,5 t	M20	2.500	54	81	50	13	55	112	50	67	33	335	8	24	1,10
PLAW 4 t	M24	4.000	75	115	67	20	68	143	67	100	36	364	14	36	3,00
PLAW 4t /13 **	M24	4.000	54	87	50	17	67	142	45	70	36	361	14	36	1,60
PLAW 6 t	M30	6.000	75	115	67	20	68	143	67	100	49	364	14	36	3,10
PLAW 7 t *	M36	7.000	75	115	67	20	65	143	60	100	55	-	27	-	3,30
PLAW 8 t	M36	8.000	93	147	85	27	87	188	85	120	55	365	19	41	6,10
PLAW 10 t	M42	10.000	93	147	85	27	87	188	85	120	65	365	19	41	6,40
PLAW 15 t	M42	15.000	115	181	105	33	108	246	106	150	63	340	19	55	12,00
PLAW 20 t	M48	20.000	115	181	105	33	108	246	106	150	73	340	19	55	12,30

** Brzy k dispozici v novém provedení

* Dostupnost na dotaz

Označení	Závit [palec]	Nosnost [libry]	a [palec]	b [palec]	c [palec]	d [palec]	e [palec]	g [palec]	h [palec]	k [palec]	n [palec]	n max. [palec]	⬡ [palec]	⬢ [palec]	Hmotnost [libry/ks]
PLAW U3/8	3/8"-16	1.350	1,77	2,64	1,57	0,43	1,71	3,56	1,42	2,17	1,30	-	5/16"	-	1,39
PLAW U1/2	1/2"-13	2.200	1,77	2,64	1,57	0,43	1,71	3,56	1,42	2,17	1,30	-	3/8"	-	1,41
PLAW U5/8	5/8"-11	3.300	1,77	2,64	1,57	0,43	1,71	3,56	1,42	2,17	1,30	-	1/2"	-	1,45
PLAW U3/4	3/4"-10	4.400	2,13	3,19	1,97	0,51	2,25	4,41	1,97	2,64	1,30	-	9/16"	-	2,36
PLAW U1	1"-8	8.800	2,95	4,53	2,64	0,79	2,68	5,43	2,64	3,94	1,42	-	3/4"	-	6,40
PLAW U1 1/4	1 1/4"-7	13.200	2,95	4,53	2,64	0,79	2,68	5,43	2,64	3,94	1,93	-	7/8"	-	6,80
PLAW U1 1/2	1 1/2"-6	17.000	3,66	5,79	3,35	1,06	3,43	7,07	3,35	4,72	2,09	-	1"	-	14,40
PLAW U1 3/4	1 3/4"-5	22.000	3,66	5,79	3,35	1,06	3,43	7,07	3,35	4,72	2,44	-	1 1/4"	-	14,70

Upozornění: Technické změny vyhrazeny!

