

## NÁVOD NA POUŽITÍ

# Permanentní ruční magnet H30



**Před použitím ručního permanentního magnetu, si pozorně přečtete tuto příručku !**

Ruční přenosný zvedací permanentní magnet, je praktický magnetický nástroj, určený pro manipulaci, zvedání a tahání malých a středních feromagnetických obrobků a materiálů na krátkou vzdálenost.

Je snadno ovladatelný, malý a odolný a má dlouhý životní cyklus, s minimální údržbou.

Vhodný v procesu manipulace s feromagnetickým materiálem, v místě skladování a obrábění.

**Nosnost ručního permanentního magnetu H30 je 30kg.**

## Popis a oblast použití

Manipulační páka slouží pro úchop magnetu a jeho ovládání.

Pohyb manipulační páky mění magnetickou sílu, působící na feromagnetické břemeno a tím dochází k upevnění a uvolnění břemene.

Tyto ruční magnety, jsou nepostradatelné nástroje v místech, kde je ručně manipulováno s ocelovými pláty.

Olej a mastnota nemají výrazný vliv na "magnetickou pevnost" - nosnost.

Nosná rukojeť je robustní, ergonomicky navržená a potažená plastem.

Magnet lze snadno oddělit od břemene pomocí polohování rukojeti.

Stlačením uvolňovací páky je magnet zvednut z obrobku listovou pružinou.

Po oddělení magnetu nejsou obrobky zmagnetizované.

Tělo ručního permanentního magnetu je vyrobeno z tvrzeného plastu.

Ruční permanentní magnet používejte pouze v prostorách s běžnou pracovní teplotou, chemickým a jiným zatížením. Permanentní magnet nesmí být vystaven vysokým teplotám, chemickému nebo jinému zatížení !

Je vhodný např. pro:

- přepravu vodorovně nebo svisle uložených ocelových plechů v místě skladování, zpracování, obrábění,
- umožňuje bezpečné polohování plechů na obráběcích strojích,
- zvedání a přeprava kusů plechu do řezačky plamene.

## Upozornění !

**Smí se používat jen na ruční manipulaci! Jakákoliv jiná manipulace (např. zavěšení na hák jeřábu, konstrukci, tyč, atd.) je zakázána a může způsobit poškození magnetu, úraz, případně materiální škody.**

## Technická specifikace

Délka: 158 mm

Šířka: 147 mm

Výška: 25 mm

Délka rukojeti: 174 mm

Pracovní teplota: běžná teplota pracovního prostředí

Jmenovitá nosnost: 30 kg

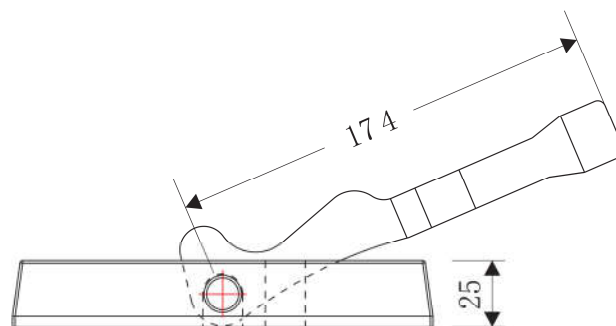
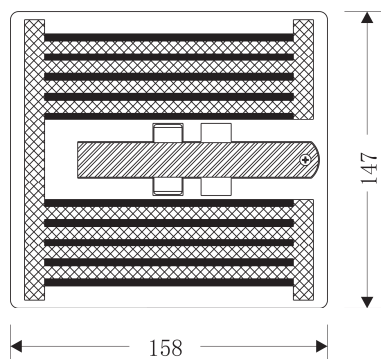

- Tělo ručního permanentního magnetu
- Permanentní magnety
- Zalito technickou pryskyřicí
- Montáž rukojeti ovládací páky

## Ovládání

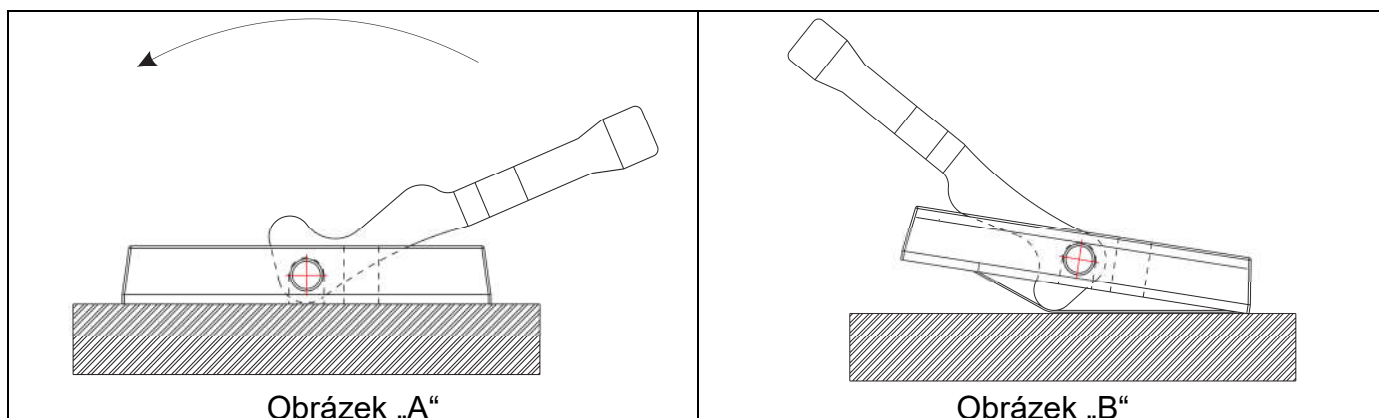

Přenosné magnetické magnety, využívají silového působení permanentních magnetů na feromagnetické materiály.

Obrázek „A“ ukazuje polohu ručního magnetu a břemene, v normálním provozním stavu ručního magnetu.

Když chce operátor ruční magnet uvolnit od břemene, otočí ovládací rukojeť proti směru hodinových ručiček – pohyb vyznačen šipkou na obrázku „A“.

Vypouklá spodní tvarová část ovládací rukojeti postupně oddálí spodní povrch ručního permanentního magnetu do určité vzdálenosti od povrchu břemene – zobrazeno na obrázku „B“ a magnetická síla mezi ručním magnetem a břemenem přestane působit významnou silou.

Poté může operátor odstranit přenosný magnetický magnet z feromagnetického břemene.

Při upevňování břemene, postupuje operátor v opačném pořadí výše popsanych činností.

## Kontrola permanentního magnetu

Permanentní magnet musí být obsluhou vizuálně zkontrolován před každým použitím a pravidelně na něm musí být prováděny revize a údržba.

Před každým použitím zkontrolujte celistvost těla a dílů permanentního magnetu.

Pokud je nalezeno jakékoliv mechanické poškození (trhlina, poškození manipulační páky, oddělené nebo poškozené magnety, poškození těla magnetu, označení nosnosti a dalších povinných údajů atd.) a anomálie na celku permanentního břemenového magnetu, případně známky přehřátí a podobné závady – magnet nesmí být používán a musí být vyřazen.

**Běžnou kontrolu provádí uživatel před každým použitím. Revize, opravy a údržba musí být prováděny pouze osobou způsobilou, výrobcem nebo dodavatelem!**

## Likvidace

Po ukončení pracovního životního cyklu prostředku, jej zlikvidujte dle platných předpisů a nařízení.