



BETRIEBSANLEITUNG (Originaltext)



Zahnstangenwinde
Typ 1524.0,5 1551.0,5 1555.1 1557.1

haacon

1. BENUTZERGRUPPEN

	Aufgaben	Qualifikation
Bediener	Bedienung, Sichtprüfung	Einweisung anhand der Bedienungsanleitung; Befähigte Person
Fachpersonal	Anbau, Abbau, Reparatur, Wartung	Mechaniker
	Prüfungen	Befähigte Person nach TRBS-1203 (Sachkundiger)

2. SICHERHEITSHINWEISE

Bestimmungsgemäßer Einsatz

- Gerät nach den Angaben dieser Betriebsanleitung betreiben.
- Nur in technisch einwandfreiem Zustand benutzen.
- Nur durch eingewiesenes Personal bedienen.
- Beim Heben, Senken und Verschieben von frei beweglichen Lasten, Gerät auf Zug und Druck belastbar.

Sicherheitsbewusstes Arbeiten

- Erst Betriebsanleitung lesen!
- Immer sicherheits- und gefahrenbewusst arbeiten.
- Hubgerät und Last während aller Bewegungen beobachten.
- Schäden und Mängel am Gerät sofort dem Verantwortlichen melden.
- Gerät erst reparieren, dann weiterarbeiten!
- Last in gehobenem Zustand nicht unbeaufsichtigt lassen.
- Gerät schlag- und stoßfrei transportieren, gegen Umfallen oder Umkippen sichern.

Nicht erlaubt sind:

- Überlast (-> techn. Daten, Typen-/ Traglastschild)
- Maschineller Antrieb.
- Stöße, Schläge.
- das Befördern von Personen.
- der Aufenthalt von Personen in, auf und unter der angehobenen Last ohne zusätzliche Sicherung.

Verwendungsausschluss

- Nicht geeignet für Dauerbetrieb und Vibrationsbelastung.
- Nicht zugelassen für Bauaufzüge (DGUV-R 100-500-2.30).
- Nicht zugelassen in explosionsgefährdeten Bereichen.
- Nicht geeignet in aggressiver Umgebung.
- Nicht geeignet zum Heben gefährlicher Lasten.

Organisatorische Maßnahmen

- Sicherstellen, dass diese Betriebsanleitung immer verfügbar ist.
- Sicherstellen, dass nur unterwiesenes Personal mit dem Gerät arbeitet.
- In regelmäßigen Abständen prüfen, ob sicherheits- und gefahrenbewusst gearbeitet wird.

Montage, Wartung und Reparatur

Nur durch Fachpersonal!
Für Reparaturen sind nur Original-Ersatzteile zu verwenden.
Sicherheitsrelevante Teile nicht umbauen oder ändern!
Zusätzliche Anbauten dürfen die Sicherheit nicht beeinträchtigen.

Weitere Vorschriften, die zu beachten sind

- Betriebssicherheitsverordnung (BetrSichV).
- Länderspezifische Vorschriften.
- Unfallverhütungsvorschrift (DGUV-V 54).

3. TECHNISCHE DATEN

Typ		1524.0,5 1551.0,5	1555.1	1557.1
zul. Last Zug / Druck	t	0,5	1	1
Hub / Kurbelumdrehung	mm	9,4	3,5	3,5
Kurbelkraft	N	160	160	160
Einsatztemperatur	°C	-20 ... +50		
Gewicht (bei 800 mm Hub)	kg	7	10	9

Konstruktions- und Ausführungsänderungen vorbehalten.
Sonderanfertigung: Typschild und Zeichnung beachten!

4. ALLGEMEINES

Zahnstangenwinden von 0,3 - 1 t Last in Zug- oder/und Druckausführung. Die vielfach bewährte Zahnstangenwindenreihe ist robust und zuverlässig. Sie wird u.a. eingesetzt zum Verstellen und Fixieren von Fenstern, Bauteilen, Geräten, Maschinen und dgl.

5. AUFBAU

Zahnstangenwinde mit selbsthemmendem Schneckengetriebe. Das Schneckengetriebe besteht aus hochwertigem gehärtetem, bzw. vergütetem Stahl. Das Gerät entspricht den Unfallverhütungsvorschriften „Winden, Hub- und Zuggeräte“ DGUV-V 54.

6. MONTAGE

Zahnstangenwinde an Bohrungen der Zahnstange und Gehäuse mit ausreichend dimensionierten Schrauben oder Bolzen sicher befestigen.

7. BEDIENUNG

Einsatz als Hebezeug.

Heben der Last: Drehen der Handkurbel im Uhrzeigersinn.

Senken der Last: Kurbel gegen den Uhrzeigersinn drehen. Bei Loslassen der Kurbel wird die Last beim Heben und Senken in jeder beliebigen Stellung sicher gehalten.

8. PRÜFUNG

Das Gerät ist entsprechend den Einsatzbedingungen und den betrieblichen Verhältnissen jedoch mindestens einmal jährlich, durch eine befähigte Person nach TRBS 1203 (Sachkundiger) zu prüfen (Prüfung gem. BetrSichV, § 10, Abs.2 entspricht Umsetzung der EG-Richtlinien 89/391/EWG und 2009/104/EG bzw. jährliche Betriebssicherheitsprüfung nach DGUV-V 54, §23, Abs.2 und DGUV-G 309-007).

Diese Prüfungen müssen dokumentiert werden:

- vor Erstinbetriebnahme.
- nach wesentlichen Änderungen vor Wiederinbetriebnahme.
- mindestens einmal jährlich.
- falls außergewöhnliche Ereignisse stattgefunden haben, die schädigende Auswirkungen auf die Sicherheit der Winde haben können (außerordentliche Prüfung z.B. nach längerer Nichtbenutzung, Unfällen, Naturereignissen).
- nach Instandsetzungsarbeiten, welche die Sicherheit der Winde beeinflussen können.

Sachkundige sind Personen, die aufgrund ihrer fachlichen Ausbildung und Erfahrung ausreichende Kenntnisse auf dem Gebiet der Winden, Hub- und Zuggeräte haben und mit den einschlägigen staatlichen Arbeitsschutzvorschriften, Unfallverhütungsvorschriften, Richtlinien und allgemein anerkannten Regeln der Technik (z.B. DIN-EN-Normen) soweit vertraut sind, dass sie den arbeitssicheren Zustand von Winden, Hub- und Zuggeräten beurteilen können. Sachkundige Personen sind durch den Betreiber des Gerätes zu benennen. Die Durchführung der jährlichen Betriebssicherheitsprüfung, sowie eine Ausbildung zur Erlangung der vorgehend beschriebenen Kenntnisse und Fertigkeiten, wird durch haacon hebeteknik angeboten.

9. WARTUNGSEMPFEHLUNG

Der Betreiber legt, je nach Einsatzhäufigkeit und -bedingungen die Intervalle selbst fest.

- Regelmäßige Reinigung, kein Dampfstrahler!
- nicht einsehbare Bremsen/Sperren spätestens nach 5 Jahren visuell prüfen, Bremsbeläge bei Bedarf austauschen.
- Generalüberholung durch den Hersteller spätestens nach 10 Jahren.



ACHTUNG!

Inspektions-, Wartungs- und Reparaturarbeiten nur an lastfreiem Hebezeug. Arbeiten an Bremsen und Sperren nur durch dafür qualifiziertes Fachpersonal.

Wartungs- und Inspektionsarbeiten	Intervalle
Sicht- und Funktionsprüfung	vor jedem Einsatz
Bremsfunktion unter Last	
Nachschmierung (Schmiernippel)	jährlich
Zahnstange und Antriebszahnrad auf Verschleiß prüfen, bei Bedarf austauschen, einfetten	
Typenschild auf Lesbarkeit prüfen	
Sachkundigenprüfung	
Getriebeteile prüfen, bei Bedarf austauschen, schmieren	2-5 Jahre

Schmierstoffempfehlung: Mehrzweckfett nach DIN 51502 K3K-20

10. ERSATZTEILE

Bei einer Ersatzteilbestellung bitte unbedingt angeben:

- Typ und Fabriknummer des Gerätes / Pos. und Teilenummer

11. ABBAU, ENTSORGUNG

- Sicherheitshinweise beachten.
- Gerät und dessen Inhaltsstoffe umweltgerecht entsorgen.

<p>EG-Einbauerklärung</p> <p>haacon hebetchnik gmbh Josef-Haamann-Straße 6 D-97896 Freudenberg/Main</p> <p>haacon</p>																																														
<p>Der Hersteller:</p> <p>haacon hebetchnik gmbh Josef-Haamann-Straße 6 D-97896 Freudenberg / Main</p> <p>Telefon: +49 (0) 9375 / 84-0 Telefax: +49 (0) 9375 / 8466</p>	<p>Hiermit erklärt, dass folgendes Produkt:</p> <p>Produktbezeichnung: Zahnstangenwinde</p> <table border="1"> <tr> <td>Typ:</td> <td>1248</td> <td>1273</td> <td>1524</td> <td>1543</td> <td>1551</td> <td>1555</td> <td>1557</td> <td>1597</td> </tr> <tr> <td></td> <td>1599</td> <td>1616</td> <td>1624</td> <td>1659</td> <td>1685</td> <td>3604</td> <td>3619</td> <td>3626</td> </tr> <tr> <td></td> <td>3628</td> <td>3668</td> <td>3852</td> <td>3875</td> <td>3887</td> <td>6116</td> <td>6117</td> <td>6152</td> </tr> <tr> <td>Traglastbereich:</td> <td>6173</td> <td>207643</td> <td>207644</td> <td></td> <td></td> <td></td> <td></td> <td></td> </tr> <tr> <td></td> <td></td> <td></td> <td></td> <td></td> <td></td> <td></td> <td></td> <td></td> </tr> </table> <p>– 20 t</p> <p>den folgenden grundlegenden Anforderungen der Richtlinie Maschinen (2006/42/EG) entspricht</p> <p>Anhang I, Artikel:</p> <ul style="list-style-type: none"> 1.1.2 Grundsätze für die Integration der Sicherheit 1.1.3 Materialien und Produkte 1.1.5 Konstruktion der Maschine im Hinblick auf die Handhabung 1.3.2 Bruchrisiko beim Betrieb 1.3.4 Risiken durch Oberfläche, Kanten und Ecken 1.3.7 Risiken durch bewegliche Teile 1.3.9 Risiko unkontrollierter Bewegungen 1.7 Informationen 4.1.2 Schutzmaßnahmen gegen mechanische Gefährdungen 4.3.3 Maschinen zum Heben von Lasten 4.4 Betriebsanleitung 	Typ:	1248	1273	1524	1543	1551	1555	1557	1597		1599	1616	1624	1659	1685	3604	3619	3626		3628	3668	3852	3875	3887	6116	6117	6152	Traglastbereich:	6173	207643	207644														
Typ:	1248	1273	1524	1543	1551	1555	1557	1597																																						
	1599	1616	1624	1659	1685	3604	3619	3626																																						
	3628	3668	3852	3875	3887	6116	6117	6152																																						
Traglastbereich:	6173	207643	207644																																											
<p>Das Produkt ist eine unvollständige Maschine im Sinne der Richtlinie Maschinen (2006/42/EG). Das Produkt darf erst dann in Betrieb genommen werden, wenn festgestellt wurde, dass die Maschine, in die es eingebaut werden soll, den Bestimmungen der Richtlinie Maschinen (2006/42/EG) entspricht.</p> <p>Bei wesentlicher Änderung des Produktes verliert dieses die vom Hersteller erklärte Konformität.</p> <p>Der Hersteller verpflichtet sich, die speziellen Unterlagen zum Produkt einzelstaatlichen Stellen auf Verlangen elektronisch zu übermitteln.</p> <p>Die zum Produkt gehörenden speziellen technischen Unterlagen nach Anhang VII Teil B wurden erstellt.</p> <p>Verantwortlicher für die Dokumentation: haacon hebettechnik gmbh, Abteilung Konstruktion Josef-Haamann-Straße 6, D-97896 Freudenberg / Main</p>																																														
<p>Unterzeichner:</p> <p>Freudenberg, 26.09.2018</p> <p> i.V. Holger Birkhöfz (Leiter Konstruktion)</p> <p>i.V. Theo Müller (Leiter Qualitätsmanagement)</p>																																														
<p>de</p> <p>Ausgabe 23; 09/18</p>	<p>092001 vom 26.09.2018</p> <p>erstellt: hck-ct; Stand: 28.02.17</p>																																													

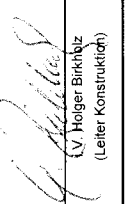
<p>EG-Konformitätserklärung</p> <p>haacon hebettechnik gmbh Josef-Haamann-Straße 6 D-97896 Freudenberg/Main</p> <p>haacon</p>																																														
<p>gemäß der EG-Richtlinie Maschinen 2006/42/EG, Anhang IA</p> <p>Name und Anschrift:</p> <p>haacon hebettechnik gmbh Josef-Haamann-Straße 6 D-97896 Freudenberg / Main</p> <p>Telefon: +49 (0) 9375 / 84-0 Telefax: +49 (0) 9375 / 8466</p>	<p>Hiermit erklären wir, dass das Produkt</p> <p>Benennung: Zahnstangenwinde, Containerwinde</p> <table border="1"> <tr> <td>Typ:</td> <td>1248</td> <td>1273</td> <td>1524</td> <td>1543</td> <td>1551</td> <td>1555</td> <td>1557</td> <td>1597</td> </tr> <tr> <td></td> <td>1599</td> <td>1616</td> <td>1624</td> <td>1659</td> <td>1685</td> <td>3604</td> <td>3619</td> <td>3626</td> </tr> <tr> <td></td> <td>3628</td> <td>3668</td> <td>3852</td> <td>3875</td> <td>3887</td> <td>6116</td> <td>6117</td> <td>6152</td> </tr> <tr> <td>Traglastbereich:</td> <td>6173</td> <td>207643</td> <td>207644</td> <td>449</td> <td>SC5</td> <td></td> <td></td> <td></td> </tr> <tr> <td></td> <td></td> <td></td> <td></td> <td></td> <td></td> <td></td> <td></td> <td></td> </tr> </table> <p>– 20 t</p> <p>in der gelieferten Ausführung folgenden einschlägigen Bestimmungen entspricht.</p> <p>2006/42/EG EG-Maschinenrichtlinie</p> <p>Angewendete harmonisierte Normen:</p> <p>DIN EN ISO 12100 Sicherheit von Maschinen</p> <p>Angewendete nationale Normen und Spezifikationen:</p> <p>DGUV-V 1 Unfallverhütungsvorschriften (Grundsätze der Prävention) DGUV-V 54 Unfallverhütungsvorschriften (Winden, Hub-Zuggeräte) DIN 7355 Stahlwinden</p> <p>Bei wesentlicher Änderung des Produktes verliert dieses die vom Hersteller erklärte Konformität.</p> <p>Der Hersteller verpflichtet sich, die speziellen Unterlagen zum Produkt einzelstaatlichen Stellen auf Verlangen elektronisch zu übermitteln.</p> <p>Die zum Produkt gehörenden speziellen technischen Unterlagen nach Anhang VII Teil B wurden erstellt.</p> <p>Verantwortlicher für die Dokumentation: haacon hebettechnik gmbh, Abteilung Konstruktion Josef-Haamann-Straße 6, D-97896 Freudenberg / Main</p>	Typ:	1248	1273	1524	1543	1551	1555	1557	1597		1599	1616	1624	1659	1685	3604	3619	3626		3628	3668	3852	3875	3887	6116	6117	6152	Traglastbereich:	6173	207643	207644	449	SC5												
Typ:	1248	1273	1524	1543	1551	1555	1557	1597																																						
	1599	1616	1624	1659	1685	3604	3619	3626																																						
	3628	3668	3852	3875	3887	6116	6117	6152																																						
Traglastbereich:	6173	207643	207644	449	SC5																																									
<p>Unterzeichner:</p> <p>Freudenberg, 27.09.2018</p> <p> i.V. Holger Birkhöfz (Leiter Konstruktion)</p> <p>i.V. Theo Müller (Leiter Qualitätsmanagement)</p>																																														
<p>de</p> <p>Ausgabe 14; 09/18</p>	<p>090007 vom 27.09.2018</p> <p>erstellt: hck-ct; Stand: 26.09.17</p>																																													

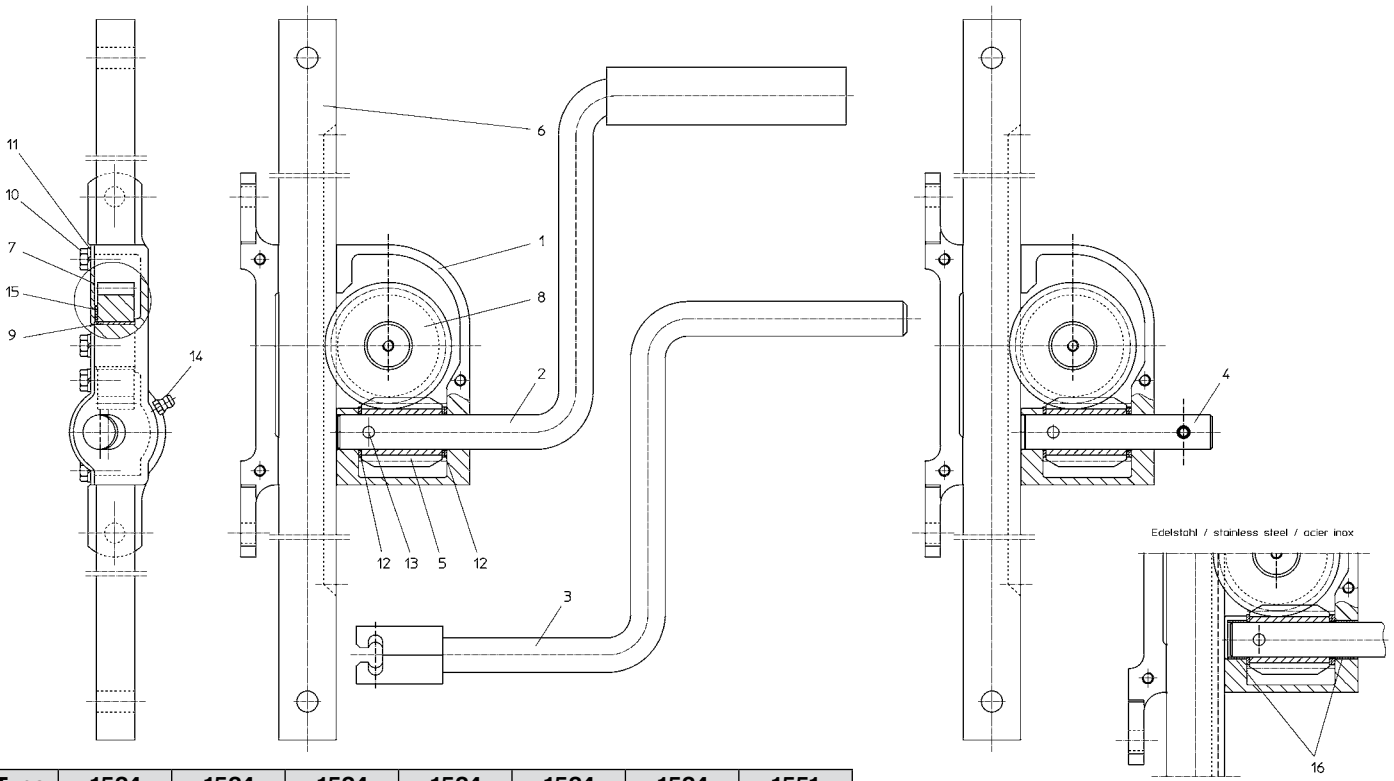

Type	1524	1524	1524	1524	1524	1524	1551
Pos.	Bestellnummer / Order N° / N° Code						
	200075	210999	209390	210668	210660	209443	200360
1	102449	102449	102449	131462	131462	124345	107334
2	102450	-	102450	131034	131034	-	-
3	-	124875	-	-	-	124875	-
4	-	124873	-	-	-	124873	-
5	103378	103378	103378	131020	131020	103378	103378
6	102454	102454	124583	128074	129541	124665	-
7	102457	102457	102457	130529	130529	133800	102631
8	102455	102455	102455	131021	131021	102455	102455
9	100502	100502	100502	100502	100502	100502	100502
10	100244	100244	100244	100065	100065	100245	100245
11	100453	100453	100453	100454	100454	100453	100453
12	120001	120001	120001	140047	140047	120001	120001
13	100135	100135	100135	100136	100136	100135	100135
14	100264	100264	100264	126524	126524	100264	100264
15	100814	100814	100814	-	-	100814	100814
16	-	-	-	130989	130989	-	-

bis/to/à 09/20

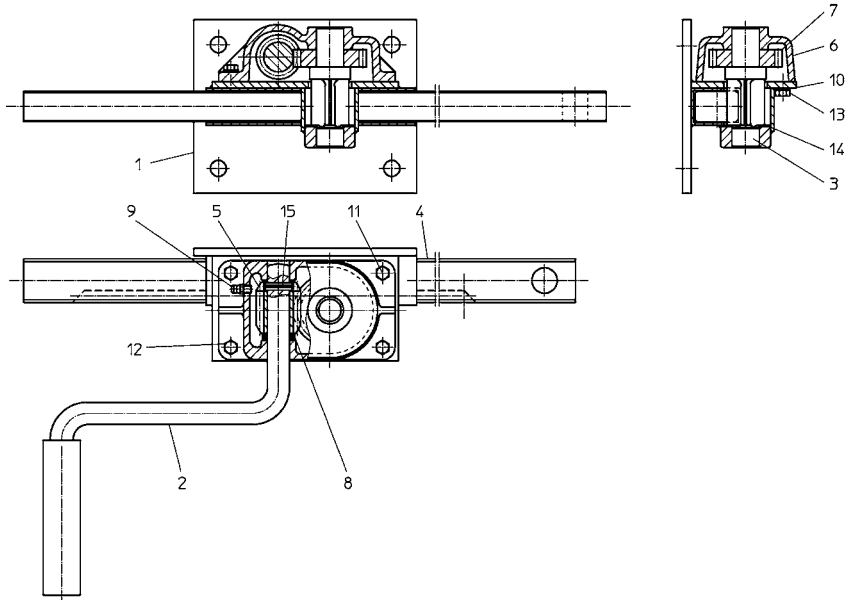

Type	1555	1557
Pos.	Bestellnummer / Order N° / N° Code	
	200076	200577
1	102463	102474
2	113598	102475
3	102470	102470
4	102472	102480
5	103378	103378
6	102473	102473
7	102471	102471
8	120001	120001
9	100264	100264
10	100453	100453
11	100246	100246
12	100250	100250
13	100351	100351
14	126575	126575
15	100135	100135

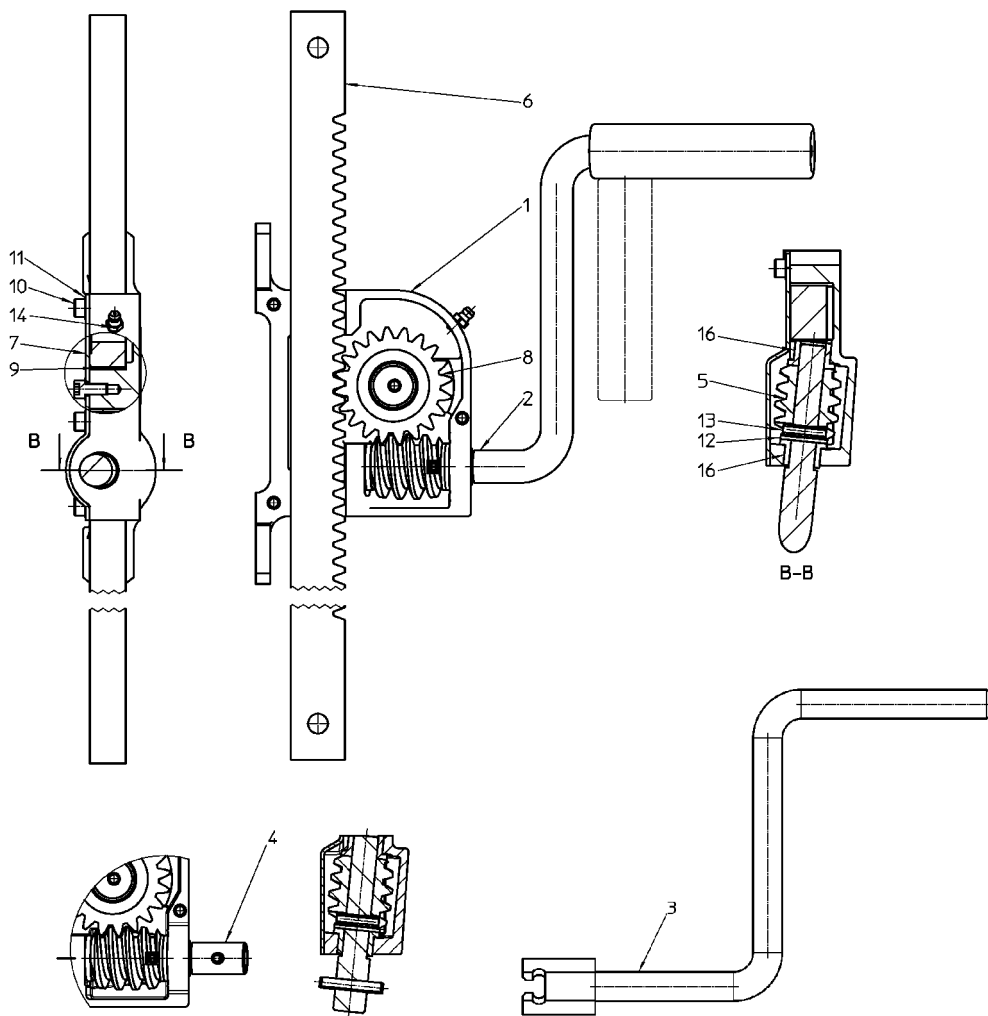

Type	1524	1524
Pos.	Bestellnummer / Order N° / N° Code	
	210668	210660
1	152666	152666
2	214329	214329
3	-	-
4	-	-
5	152659	152659
6	128074	129541
7	130529	130529
8	152667	152667
9	100502	100502
10	100065	100065
11	100454	100454
12	152698	152698
13	100136	100136
14	126524	126524
15	-	-
16	143496	143496
ab/as of/à partir de 10/20		