

Unterstellwinde	10 t
Trailer jack winch	10 t
Cric chandelier	10 t



**Verhindert Kippen des Trailers beim Befahren mit Staplern**

- Kopf allseitig neigbar, mit Gummiauflage
- lasthebende Funktion
- Last- und Schnellganggetriebe
- große Vollgummiräder für leichtes Rangieren
- standsichere Fußplatte
- Pulverlackbeschichtung

**Avoids toppling over when loading or unloading a trailer with a forklift**

- Head tiltable to all sides, with rubber pad
- Load lifting function
- Low gear and rapid gear
- Large solid-rubber tyres for easy manoeuvring
- Large stable foot plate
- Powder-coated

**Empêche la remorque de basculer lors du chargement et du déchargement au chariot élévateur**

- Tête inclinable de tous les côtés, avec assise en caoutchouc
- Fonction lève-charge
- Vitesse en charge et vitesse à vide pour une mise en hauteur rapide
- Pneus pleins en caoutchouc facilitant la manoeuvre
- Large embase avec appui fiable
- Revêtement par poudre



**PAVLÍNEK**  
VÁZACÍ PROSTŘEDKY

EMAIL: [OBCHOD@PAVLINEK.CZ](mailto:OBCHOD@PAVLINEK.CZ)  
TEL: +420 595 693 911  
ŠALOUNOVA 746/31, OSTRAVA VÍTKOVICE  
IČ: 25358511 DIČ: CZ25358511



## Technische Daten

Technical data

Caractéristiques techniques

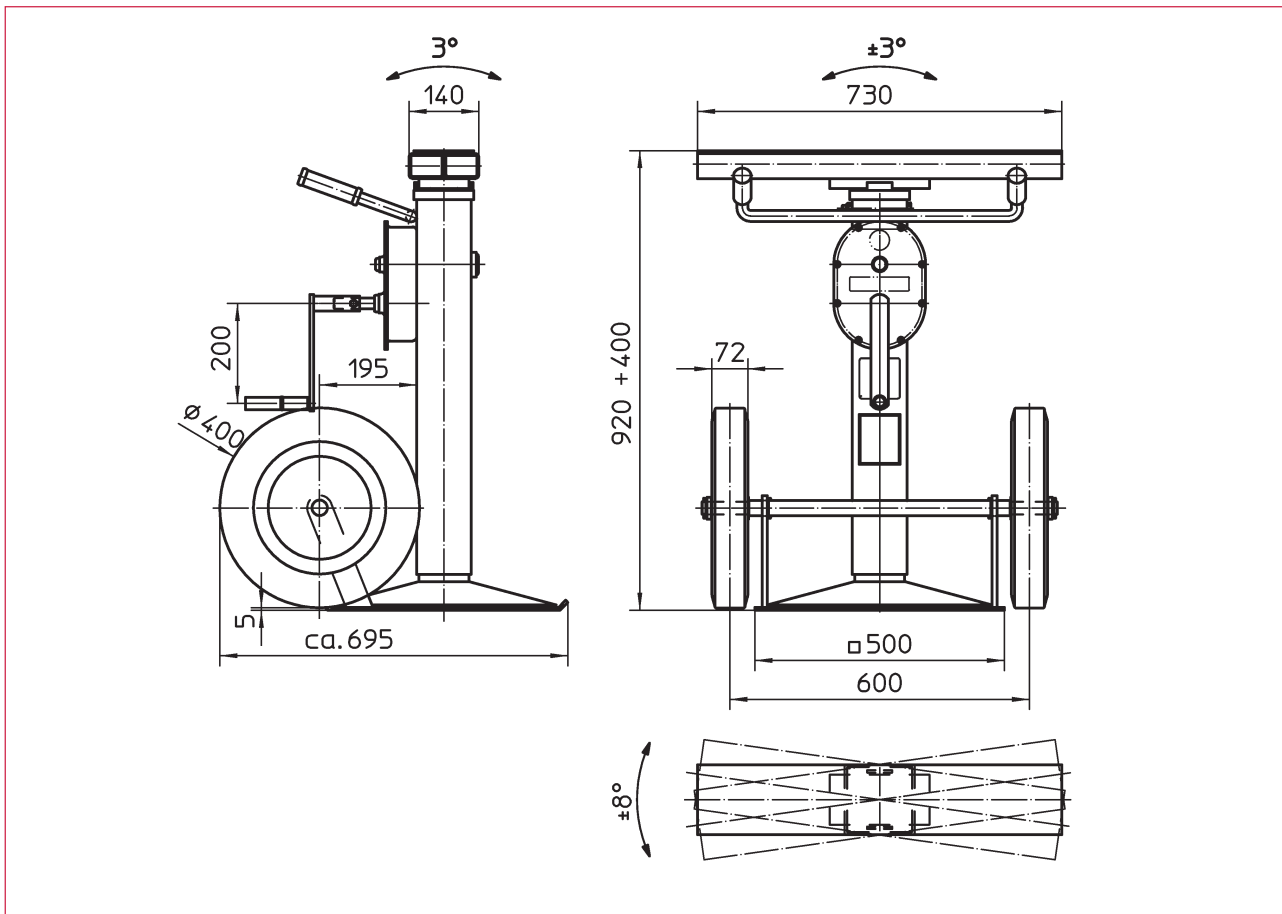

<b>Best.-Nr.</b> O/N°/N° Code	<b>Typ</b> Type/Type
<b>230 740</b>	<b>Unterstellwinde</b> Jack winch Cric chandelier

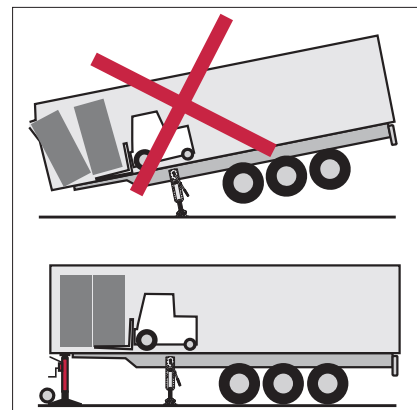

Technische Daten	Technical data	Caractéristiques techniques	
Zulässige Last:	Admissible load:	Charge admissible :	
- dynamisch	- dynamic	- dynamique	10 t
- statisch	- static	- statique	15 t
Hub	Lift	Course	400 mm
Hub/Kurbelumdrehung:	Lift/Crank turn:	Course/Tour de manivelle :	
- Lastgang	- Low gear	- Vitesse en charge	0,6 mm
- Schnellgang	- Fast gear	- Vitesse rapide	10 mm
Kurbeldruck	Crank force	Effort sur manivelle	240 N
Gewicht ca.	Weight approx.	Poids env.	84 kg

